



SherpaLED

SELF-SUFFICIENT LED FLASHLIGHT

Nederlands

Gefeliciteerd met de aanschaf van de Freeplay Sherpa Xray LED "De enige zaklantaarn die u nodig heeft!"

Lees de instructies nauwkeurig voordat u de zaklantaarn gebruikt en bewaar ze zorgvuldig. Noteer het serie nummer. U heeft het nodig wanneer u met Freeplay in contact treedt over dit product.

Serie nummer:

De Freeplay Sherpa Xray zelfvoorzienende zaklantaarn is de enige zaklantaarn die je ooit nodig zult hebben. Met feilloze Freeplay opwind-technologie en AC/DC oplaadbare capaciteit en de betrouwbaarheid van LED verlichting. De Sherpa Xray LED biedt de keuze tussen twee verschillende sterkten van helderheid die fel en betrouwbaar licht verschaffen in een compacte, stevige unit voor alledaags gebruik en in noodgevallen.

FREEPLAY 2 JAAR GARANTIE

Indien binnen 2 (twee) jaar na aanschaf de lantaarn of onderdelen daarvan niet of slecht functioneren als gevolg vanfouten in de uitvoering of in de gebruikte materialen, vervangt of repareert de fabrikant deze zonder arbeids- en materiaalkosten onder de voorwaarde dat:

- De originele factuur of verkoopbon (met daarop de datum van aankoop, het type product en de naam van de dealer) wordt samen met het onderdeel dat mankementen vertoont, opgestuurd.
- De complete unit geretourneerd wordt aan de fabrikant of vertegenwoordiger en als poststuk voldoende is gefrankeerd.
- Dat het apparaat niet geopend, geserviced, onderhouden en/of gerepareerd is
- Door een persoon die niet door de fabrikant is geautoriseerd.
- Al het onderhoudswerk gedaan is door de fabrikant of aangestelde agenten.
- Elk defect apparaat of onderdeel wordt bezit van de fabrikant.
- Deze garantie een aanvulling is op uw wettelijke rechten en plichten.

Schade veroorzaakt door wangebruik of vervaarzing valt buiten de garantie evenals het verbruik. Registreer bij Freeplay en maak een kans om andere Freeplay Producten te winnen. Om te registreren moet u het online registratieformulier invullen op: www.freeplayenergy.com Klantenservice: info@freeplayenergy.com

EIGENSCHAPPEN

AC/DC oplaadbare capaciteit met interne oplaadbare Ni-MH batterij. Freeplay direct opwindbare generator. Een indicator voor optimaal oplaadniveau. Zeer felle witte LED bundel. Spatveilig. Rubberen antislip grip.

VOORZORGSMAATREGELEN

Om de levensduur van de batterij te verlengen, moet u de zaklantaarn altijd na gebruik uitzetten. Constante druk op een volledig lege batterij verkort de levensduur van de batterij. Maak de behuizing alleen open om bij de inwendige unit weg te gooien. Houd het apparaat niet onderwater. Sluit na het laden de DC ingang af met het rubberen kapje. Gebruik geen schuumdelen en chemicaliën voor reiniging. Gebruik een vochtige doek met een mild schoonmaakmiddel.

GEBRUIKSAANWIJZING

Laden met adapter van de lantaarn. Laat de adapter zitten zodat een continue stroom de batterij van de Freeplay Sherpa binnendruppelt.

Svenska

Vi gratulerar dig för denna anskaffning! "Anra ficklampor än den här behöver du inte"

Läs manualen noggrant före du använder ficklampan. Skriv upp ficklampans serienummer, du behöver det när du kontaktar servicen. Serienummer:

Den självförsörjande ficklampan Freeplay Sherpa Xray LED är den enda ficklampan du någonsin kommer att behöva. Har den idotsäkra upprindningsteknologi Freeply, tillsammans med möjligheten att ladda AC/DC och den pålitlighet som LED-belysning innebär. Sherpa Xray LED erbjuder ett val mellan två ljusstyrkeinställningar som ger ett ljusstarkt och pålitligt ljus i en kompakt, robust enhet för användning både till vardags och i nödsituationer.

TVÅ ÅRS FREEPLAY-GARANTI

Tillverkaren ansvarar två år för material- och tillverkningskador av denna produkt. Produkten repareras eller byts ut ifall följande villkor fylls:

- Både apparaten och köpkvittot inkludera produkttyp, köpdag och köpställe uppvisas för tillverkaren eller dess representant.
- Hela apparaten skickas till tillverkaren eller dess representant. Postavgiften måste betalas, apparaten får ej skickas med postförskott eller mot efterkrav.
- Enbart auktoriserad service har servat, skött, reparerat eller öppnat apparaten.
- Alla serviceåtgärder har genomförts av producenten eller en av producentens auktoriserad service.
- Producenten blir i besittning av samt äger den skadade delen eller enheten.
- Denna garanti påverkar inte de lagstadgade rättigheterna.

Garantin omfattar ej skador som sker pga missbruk eller ovarsamt bruk, ej heller delar som slits. Du kan registrera dig som Freeplay-användare på www.freeplayenergy.com info@freeplayenergy.com

EGENSKAPER

Laddningskapacitet för AC/DC med ett internt laddningsbart NiMH Vevbar Freeplay-generator, som laddar omedelbart. LED-ljus, som visar optimal laddning, underlättar bruket av apparaten. Mycket ljusstark LED-grupp. Stänkskyddad/Halkskyddad gummihandtag

FÖRSIKTIGHETSÅTGÄRDER

Batteriet får längre livslängd när ficklampan släcks av direkt efter bruk. Konstant ansträngning av batteriet förkortar dess livslängd. Skruva produkten i delar endast då den skall förstöras. Dränk ej apparaten i vatten. Täck strömkällans uttag med tillhörande gummilock när apparaten ej laddas. Rengör ej apparaten med skummedel eller kemikalier. Använd endast fuktig trasa eller mjukt tvättmedel.

BRUK

Bruket av laddningsaggregat Ladda batteriet med laddningsaggregatet såhär: Släck ficklampan. Koppla AC/DC 6V laddaren i DC IN – uttaget på ficklampans baksida.

Suomi

Onnitellut hankinnastasi! "Enää et tarvitse muita taskulamppuja"

Lue nämä ohjeet huolellisesti ennen kuin otat taskulampun käyttöön. Kirjoita lampun sarjanumero muistiin, tarvitset sitä ottaessasi yhteyttä huoltoon.

Sarjanumero:

Freeplay Sherpa Xray LED omavaraisten taskulamppu on ainoa minkä ikinä tarvitset. Radiossa yhdistys sekä peltämätön Freeplay-manuaalisesti kiertoladattava teknologia etää AC/DC virtapiiri-jällevaraus mahdollisuus, joka takaa luotettavan taskulampun käytön. Sherpa Xray LED tarjoaa kahden valovoimakkuuden valintamahdollisuuden luotettavasti yhdessä jyrkevässä kokonaisuudessa joko päivittäiseen- tai hätäkäyttöön.

YHDEN VUODEN FREEPLAY-TAKUU

Valmistaja vastaa tämän laitteen materiaali- ja valmistusvirheistä yhden vuoden ajan. Tuote korjataan tai vaihdetaan uuteen kunhan seuraavat ehdot täyttyvät: vialluuttamassa huollossa.

- Valmistajalle tai hänen edustajalleen esitetään sekä viallinen laite että ostokuitti, josta ilmenee tuotetyyppi, ostopäivä ja ostopaikka.
- Koko laite lähetetään valmistajalle tai hänen edustajalleen. Lähetyskulut on maksettava, laitetta ei saa lähettää postinäkollä tai jälkivaatimustella.
- Laitetta on huollettu, hoidettu, korjattu tai se on avattu ainoastaan valmistajan
- Kaikki huolto työt on teetetty valmistajalla tai hänen vialluuttamassaan huollossa.
- Rikkoutunut osa tai yksikkö jää valmistajan haltuun ja on tämän omaisuutta.
- Tämä takuu ei vaikuta lakisääteisiin oikeuksiin.

Takuu ei kata laitteen väärinkäyttöä tai huolimattomasta käytöstä aiheutuneita vikoja eikä kuluvia osia, esim. Pottimoa. Voit rekisteröidä Freeplay-käyttäjäksi osoitteessa www.freeplayenergy.com info@freeplayenergy.com

OMINAISUUDET

AC/DC jällevaraus mahdollisuus, sekä sisäänrakennettu jällevarattava Ni-MH akku. Heti lataava, veivattava Freeplay-generaattori. Varma valo hätätilanteissa kammen avulla. Optimaalista latausta osoittava valo helpottaa käyttöä. Erikoiskirkas valkoinen LED valo. Roiske-suojattu. Liukumaton kumihahva.

VAROITIMET

Akkua kestää pitempään, kun taskulamppu sammutetaan aina käytön jälkeen. Tyhjän akun jatkuva rasiittaminen lyhentää akun käyttöikää. Älä avaa koteloa muuten kuin kierrätystä varten hävittäessä laitetta. Älä upota laitetta veteen. Peitä virtalähteen pistorasia siihen kuuluvalla kumikannella kun laitetta ei ladata. Älä käytä hankaesineitä tai kemikaaleja laitteen puhdistamiseen. Käytä ainoastaan kosteaa liinaa ja mietoja pesuaineita.

KÄYTTÖ

Laturin käyttö Lataa akku laturilla näin: Sammuta taskulamppu. Kytke AC/DC 6V laturin taskulampun takaosan DC IN –pistorasiaan. Taskulampun

Para dar cuerda, enderezar la manivela completamente. Pour remonter, déplier complètement la manivelle. Griff zum Aufziehen ganz herausnehmen. Per caricare, aprire completamente la manovella. Para rotar a manivela, levantar o manipulador completamente. Vouw de slinger volledig uit om met de hand te laden. Böj ut veven helt förän du börjar dra. Taivuta kampi auki kokonaan ennenkuin aloitat veivaamisen.

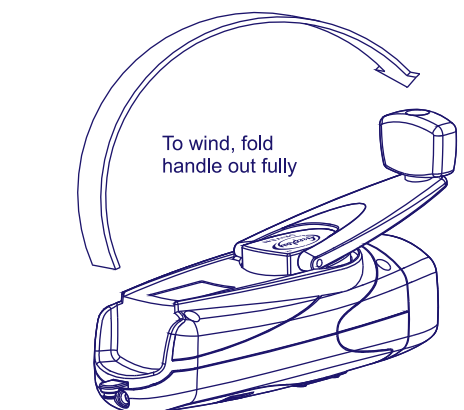

Girar manivela hacia la derecha o izquierda. Remonter dans un sens ou dans l'autre. Griff mit oder gegen den Uhrzeigersinn drehen. Girare manovella in senso orario o anti-orario. Rotar a manivela no sentido dos ponteiros do relógio ou inverso. Slinger links-of-rechtsom. Dra veven med- eller motsols. Käännä kampea myötä- tai vastapäivään.

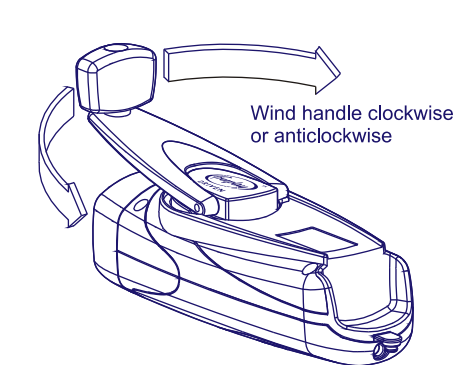

Controls 1. DC input 2. 3 way switch 3. Lens enclosure 4. Optimum charge level indicator 5. Winder handle

Controles 1. Enchufe de entrada DC 2. Interruptor de 3 posiciones 3. Tapa de la Lente 4. Indicador de nivel de carga óptima 5. Manivela

Descripti 1. Entrée en courant continu (DC) 2. Interrupteur à trois positions 3. Logement de l'ampoule 4. Témoin du niveau de charge optimum 5. Poignée-remontoir

Bedienung 1. Gleichstromversorgung 2. Dreiwegschalter 3. Glasfassung 4. Optimalladungsanzeiger 5. Aufziehgriiff

Controlli 1. Input per corrente continua 2. Interruttore con tre posizioni 3. Chiusura per lente 4. Indicatore di livello di carica ottimale 5. Manovella per caricare a mano

Quitar la lente y reemplazar bombilla. Retrait du verre et remplacement de l'ampoule. Gasentfernung und Birnensatz. Togliere la lente e rimpiazzare la lampadina. Substituição da lâmpada e remoção da lente. Verwijder de lens en vervang het lampje. Lösgörande av linsen och byte av glödlamp. Linssin irrottaminen ja polttimon vaihtaminen.

Controles 1. Conexão de entrada DC 2. Interruptor de 3 polos 3. Caixa da lente 4. Indicador do nível óptimo de carga 5. Manivela da bobine

Bedieningsinstrumenten: 1. DC input. 2. Drieweg schakelaar 3. Lenshouder 4. Optimale laadtijd indicator 5. Slinger

Kontroller 1. DC input 2. Omkopplare, 3 lägen 3. Linsram 4. LED-ljus som visar laddningsgrad 5. Vev

Ohjaimet 1. DC sisääntulo 2. Kytkin, 3 asentoa 3. Linsisikehys 4. Latauksen tasoa osoittava valo 5. Kampi

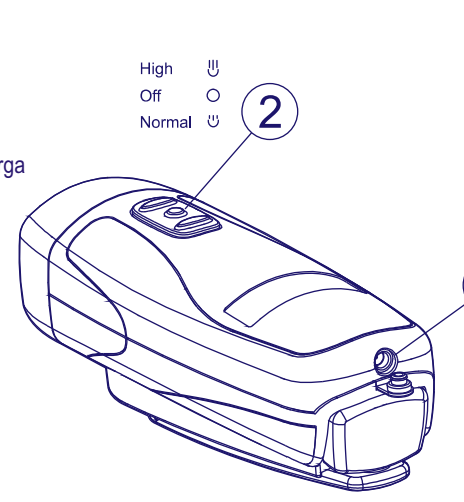

Switch Controls Normal Beam Off High Beam Interruptores Luz Normal Apagada Luz Fuerte Interrupteurs Eclairage standard Arrêt Eclairage maxi

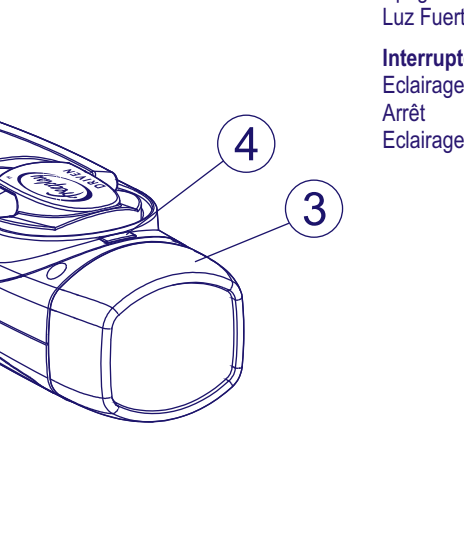

Schalterbedienung Normalstrahl Aus Starkstrahl Interruttori Raggio normale Spento Raggio alto Controles do Interruptor Feixo Luminoso Normal Desligado (Off) Feixo Luminoso Intens Schakelaars: Gedimd licht Uit Groot licht Bruket av omkopplaren Normal stråle Avstängd Klar stråle Kytkimen käyttö Normaali säde Off Kirkas säde ois Normal Beam Off High Beam



